

# Price Pfister®

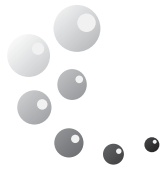

VITREOUS CHINA COLLECTION

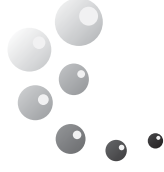

SANITARY WARE COLLECTION



VTP-E21W



VTP-E31W

## Toilet Installation Instalación del Inodoro Installation de la toilette



### Price Pfister 10 Year Limited Warranty

Price Pfister provides the following Warranties for its vitreous china (sanitary ware) plumbing products related to material and workmanship and the flushing mechanism. Proof of Purchase may be required in order to obtain any of the benefits set forth below.

Limited Warranties: Price Pfister warrants to the original purchaser that for 10 years from the date of purchase Price Pfister vitreous china (sanitary ware) plumbing products (the "Product") will be free of all defects in material and workmanship that would impair the intended and proper use of the Product. Price Pfister further warrants the proper function of the flushing mechanism for a period of 10 years from the date of purchase of the Product.

Exclusive Remedy: In the event of any defect in the Product that breaches the foregoing warranties, Price Pfister, at its option, will repair or replace the defective part of the Product. Repair or replacement of the Product is the exclusive remedy.

For any remedy under this warranty, Price Pfister is to be notified describing the problem. In order to notify Price Pfister and receive assistance or service under this warranty, for United States customers, the original purchaser may: (1) call 1-800-Pfaucet (1-800-732-8238) for a consumer service representative who can assist you, or (2) write consumer service department c/o Price Pfister Inc., 13500 Paxton Street, PO Box 4518, Pacoima, CA 91333-4518 and include a description of the problem, model number, your name, address, phone number and approximate date of purchase, or (3) email Price Pfister's customer service department by going to [www.PricePfister.com](http://www.PricePfister.com), or (4) notify the location or distributor from which the Product was purchased. In any case, you may be required to return the Product to Price Pfister for inspection and proof of purchase may be required.

**Note: For customers located in Canada please contact Black & Decker, Canada Inc., Price Pfister Division, 100 Central Avenue, Brockville, Ontario K6V 5W6, phone: 1-800-340-7608 (Canada only).** For customers located outside Canada and United States, please contact your local distributor or agent from where you purchased the Product for help and further information.

#### Limitations and Exclusions:

PRICE PFISTER WILL NOT BE LIABLE FOR ANY OTHER DAMAGES OR LOSSES, INCLUDING, BUT NOT LIMITED TO, INCIDENTAL AND/OR CONSEQUENTIAL DAMAGES, REGARDLESS OF THE LEGAL THEORY ASSERTED, INCLUDING ANY CLAIM OR BREACH OF WARRANTY HEREUNDER OR ANY OTHER CAUSE, AND WHETHER ARISING IN CONTRACT OR IN TORT (including negligence and strict liability).

Price Pfister has the right to discontinue or modify any product at any time. Some states do not allow limitations or exclusions of incidental or consequential damages, so the above limitations or exclusions may not apply to you. This warranty gives you specific legal rights, and you may also have other rights which vary from state to state.

The above warranties do not cover damage resulting from improper maintenance, repair, cleaning or installation, misuse, abuse, alterations, accidents or Acts of God.



### Price Pfister Garantía limitada durante 10 años

Price Pfister ofrece las siguientes garantías en sus productos para plomería de porcelana (productos sanitarios) respecto al material, a la mano de obra y al mecanismo de descarga. Para recibir cualquiera de los beneficios indicados a continuación, puede requerirse prueba de compra.

Garantías limitadas: Price Pfister garantiza al comprador original que los productos de plomería (sanitarios) de porcelana de Price Pfister (denominados colectivamente de ahora en adelante el "producto") no tendrán ningún defecto en el material y la mano de obra que impida el uso previsto y adecuado del producto durante 10 años a partir de la fecha de compra. Price Pfister garantiza asimismo el funcionamiento correcto del mecanismo de descarga durante un plazo de 10 años a partir de la fecha de compra del producto.

Único recurso: Si algún defecto del producto infringiera las garantías antedichas, Price Pfister tendrá la opción de reparar o reemplazar la pieza defectuosa del producto. La reparación o reemplazo del producto es el único recurso del que dispone el comprador.

Para todo recurso cubierto por esta garantía, Price Pfister deberá ser notificado del problema y recibir una descripción del mismo. Para notificar a Price Pfister y recibir asistencia o servicio técnico cubierto por esta garantía, el comprador original que resida en los Estados Unidos deberá: (1) llamar al 1-800-Pfaucet (1-800-732-8238) para hablar con un representante de atención al consumidor que pueda asistirlo o bien (2) escribir al departamento de servicio al consumidor a c/o Price Pfister Inc., 13500 Paxton Street, PO Box 4518, Pacoima, CA 91333-4518 e incluir una descripción del problema, el número de modelo, su nombre, dirección, número de teléfono y fecha aproximada de compra o bien (3) enviar un mensaje de correo electrónico al departamento de servicio al consumidor de Price Pfister desde [www.PricePfister.com](http://www.PricePfister.com) o bien (4) notificar al lugar o al distribuidor en donde fue comprado el producto. En cualquiera de estos casos, podremos solicitarle que devuelva el producto a Price Pfister para someterlo a una inspección y que presente una prueba de compra.

**Nota: Los compradores que residen en Canadá deberán ponerse en contacto con Black & Decker, Canada Inc., Price Pfister Division, 100 Central Avenue, Brockville, Ontario K6V 5W6, teléfono: 1-800-340-7608 (sólo desde Canadá).** Los compradores que residen fuera de Canadá y los Estados Unidos deberán ponerse en contacto con el distribuidor o agente más cercano en donde compararon el producto para solicitar ayuda y más información.

#### Limitaciones y exclusiones:

PRICE PFISTER NO SERÁ RESPONSABLE POR NINGÚN OTRO DAÑO O PÉRDIDA, INCLUIDOS A TÍTULO MERAMENTE ENUNCIATIVO, LOS DAÑOS INCIDENTALES Y/O INDIRECTOS, CUALQUIERA SEA LA TEORÍA JURÍDICA QUE SE ALEGUE, INCLUIDAS TODA RECLAMACIÓN O INCUMPLIMIENTO DE LA GARANTÍA PRESENTE O CUALQUIER OTRA CAUSA, TANTO SI SON EL RESULTADO DE RESPONSABILIDAD CONTRACTUAL COMO EXTRA CONTRACTUAL (incluidas negligencia y responsabilidad civil estricta).

Price Pfister tiene el derecho de discontinuar o modificar cualquier producto en cualquier momento. Algunos estados no permiten limitaciones o exclusiones de daños incidentales o indirectos, por lo que es posible que las limitaciones o exclusiones anteriormente indicadas no correspondan en su caso. Esta garantía le otorga derechos legales específicos y es posible que usted tenga además otros derechos, los cuales difieren de un estado a otro.

Las garantías descritas anteriormente no cubren daños que sean el resultado de tareas de mantenimiento, reparación, limpieza o instalación inadecuadas, uso indebido, maltrato, alteraciones, accidentes o fuerza mayor.



### Price Pfister Garantie limitée de 10 ans

Price Pfister offre les garanties suivantes pour ses produits de plomberie en porcelaine vitrifiée (appareil sanitaire) en ce qui concerne les matériaux, la fabrication et le mécanisme de la chasse d'eau. Veuillez noter qu'une preuve d'achat peut être requise en cas de recours au titre de la garantie.

Garantie limitée : Price Pfister garantit à l'acheteur d'origine, pour une période de dix (10) ans à partir de la date d'achat, que les produits de plomberie en porcelaine vitrifiée (appareil sanitaire) (le « Produit ») seront exempts de tout défaut de matériau ou vice de fabrication pouvant entraver l'utilisation correcte pour laquelle le Produit est conçu. Par ailleurs, Price Pfister garantit le fonctionnement adéquat du mécanisme de la chasse d'eau pour une période de dix (10) à partir de la date d'achat originale du produit.

Recours exclusif : En cas de défaut du produit relevant de la garantie, le fabricant pourra, à sa discrétion, réparer ou remplacer la pièce défectueuse. Cette mesure constitue le recours exclusif.

Pour tout recours au titre de la garantie, le client doit communiquer Price Pfister pour lui faire part du problème. Pour tout recours au titre de la garantie, les clients doivent communiquer avec Price Pfister pour lui faire part du problème. Aux États-Unis, l'acheteur d'origine peut : (1) composer le 1-800-732-8238 pour parler à un représentant du service à la clientèle qui l'assistera; (2) écrire au service à la clientèle : Price Pfister Inc., 13500 Paxton Street, PO Box 4518, Pacoima, CA 91333-4518, et fournir une explication du problème, en précisant le numéro de modèle, son nom, son adresse et son numéro de téléphone, ainsi que la date d'achat approximative; (3) communiquer par courriel avec le service à la clientèle en utilisant le site [www.PricePfister.com](http://www.PricePfister.com), ou (4) aviser le détaillant qui a vendu le produit. Dans tous les cas, le client peut être tenu de retourner le produit au fabricant, et une preuve d'achat pourrait être exigée.

**Remarque : Au Canada, veuillez communiquer avec Black & Decker, Canada Inc., Price Pfister Division, 100 Central Avenue, Brockville, Ontario K6V 5W6, téléphone : 1-800-340-7608 (Canada seulement).**

À l'extérieur du Canada et des États-Unis, veuillez communiquer avec le détaillant qui a vendu le Produit pour obtenir de l'aide et davantage de renseignements.

#### Limites et exclusions :

PRICE PFISTER NE SERA PAS RESPONSABLE DES AUTRES DOMMAGES OU PERTES, Y COMPRIS, SANS S'Y LIMITER, LES DOMMAGES INDIRECTS, INDÉPENDamment DU PRINCIPE JURIDIQUE INVOQUÉ, Y COMPRIS TOUTE RECLAMATION PORTANT SUR UNE RUPTURE DE GARANTIE OU AUTRE, METTANT EN CAUSE LA RESPONSABILITÉ CONTRACTUELLE OU DÉLIC-TUELLE (y compris la négligence et la responsabilité stricte).

Price Pfister se réserve le droit de discontinuer ou de modifier ses produits en tout temps. Certaines provinces ne permettent pas l'exclusion ou la limitation des dommages indirects, de sorte que la limitation qui précède pourrait ne pas s'appliquer dans votre cas. La présente garantie accorde aux clients certains droits d'ordre juridique, et ceux-ci pourraient en avoir d'autres, selon l'endroit où ils habitent.

La garantie ne s'applique pas aux dommages résultant d'un entretien, d'un nettoyage ou d'une installation fautivement effectués, ou encore d'un usage fautif, d'un abus, d'une modification, d'un accident ou d'une catastrophe naturelle.

Thank you for purchasing this Price Pfister product. All Price Pfister products are carefully engineered, and factory tested to provide long trouble-free use under normal conditions. This product is easy to install using basic tools and our easy to follow illustrated instructions.

**1 BEFORE PROCEEDING**

**⚠ WARNING:** This product comes complete for installation. Read all the instructions completely before proceeding. Price Pfister recommends calling a professional if you are uncertain about installing this product!  
This product should be installed in accordance with all local and state plumbing and building codes. **This product is heavy and fragile; use extreme care with all parts!**

**2 SHUT OFF WATER SUPPLY**

Locate main water supply inlets and shut off the water supply valves. These are usually found near the water meter. If you are replacing an existing toilet, remove the old toilet and wax ring from the floor and clean the floor surface thoroughly.

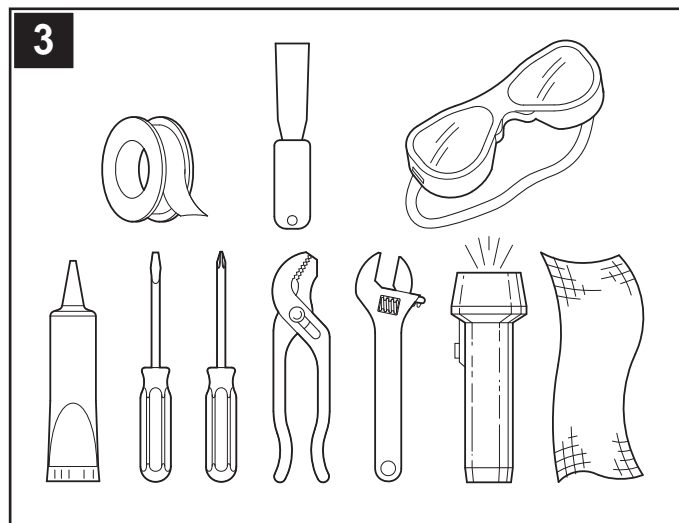

**3 TOOLS RECOMMENDED**

- FTFE Plumber's Tape
- Sealant
- Cloth
- Spatula
- Slotted screwdriver
- Adjustable wrench
- Safety Goggles
- Phillips Screwdriver
- Flashlight

Your installation may require other additional tools.

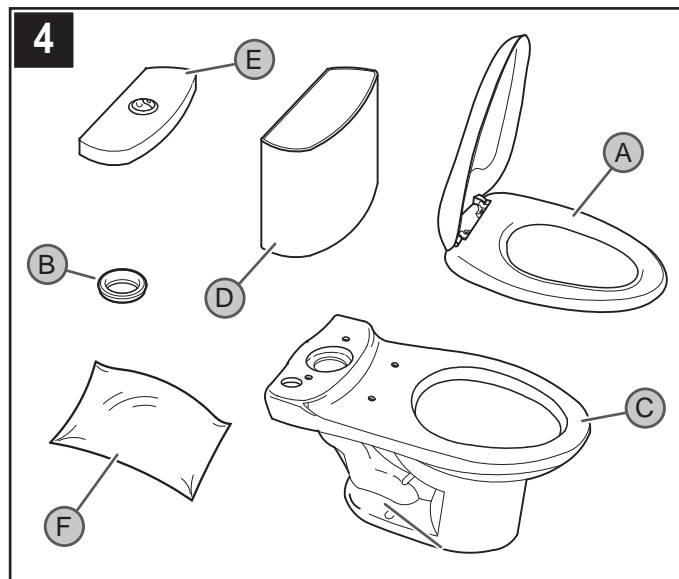

**4 CONTENTS OF THE BOX**

- A Seat Cover
- B Wax Ring
- C Toilet Bowl
- D Toilet Tank
- E Toilet Lid
- F Installation Kit: (Supply Valve, Flange, Hose, Rubber Gasket, [Tee Bolts (2), Nuts (2), Washers (2), Plastic Washer (2), Decorative Cap (2)], [Brass Bolts (2), Wing Nuts (2) Washers (2)])

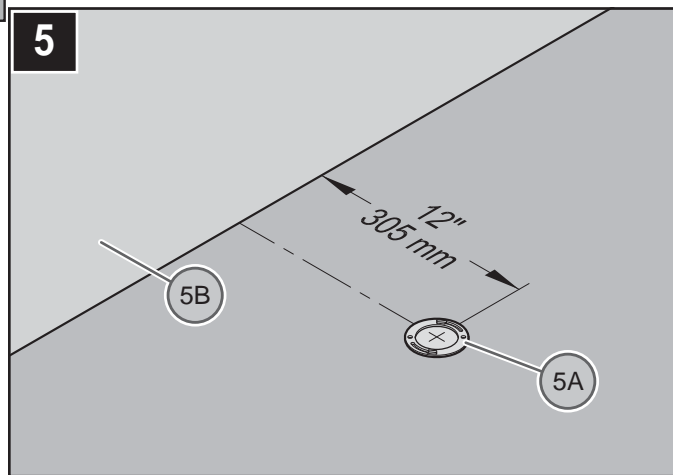

**5 WORK AREA INSPECTION**

Verify that the Waste Outlet Hole is 12" (305 mm) (5A) from the finished wall (5B).

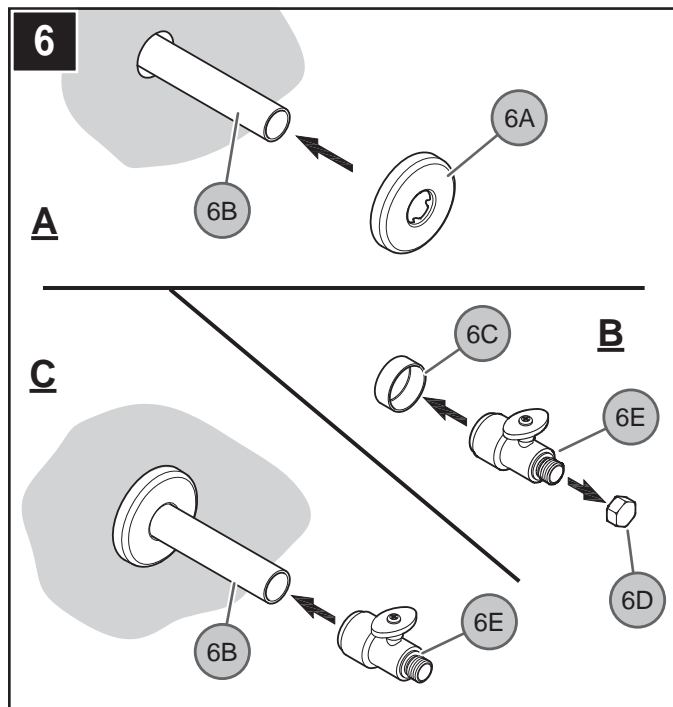

**6 WATER SUPPLY VALVE INSTALLATION**

- A. Slide Flange (6A) through Water Supply Pipe (6B) until it is tight to the wall.
- B. Remove Sleeve (6C) and Cover Nut (6D) from Supply Valve (6E).
- C. Insert Supply Valve (6E) into Water Supply Pipe (6B) until the end of Pipe sits flush inside Supply Valve (6E).

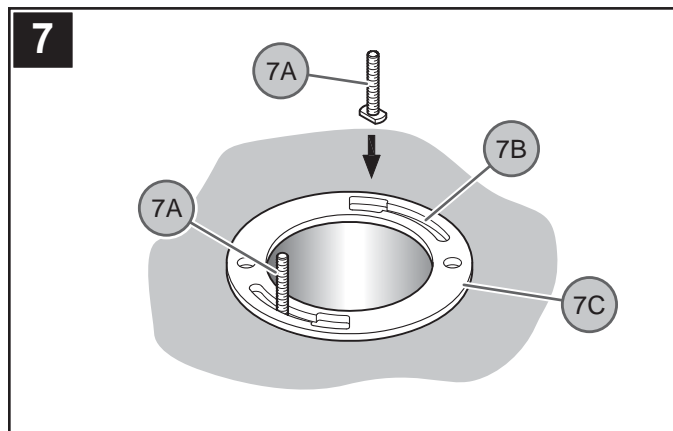

**7 WASTE OUTLET HOLE PREPARATION**

Place and align Tee Bolts (7A) into Flange Grooves (7B) located on the Floor Flange (7C) of Waste Outlet Hole as shown.

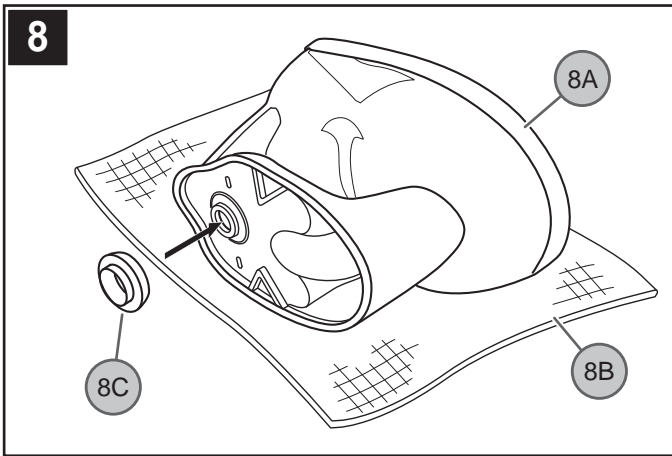

**8 WAX SEAL INSTALLATION**

Carefully turn Toilet's Base (8A) on it's side on top of a Secure Padded Surface (8B). Place Wax Seal (8C) firmly into the outlet of the toilet bowl.

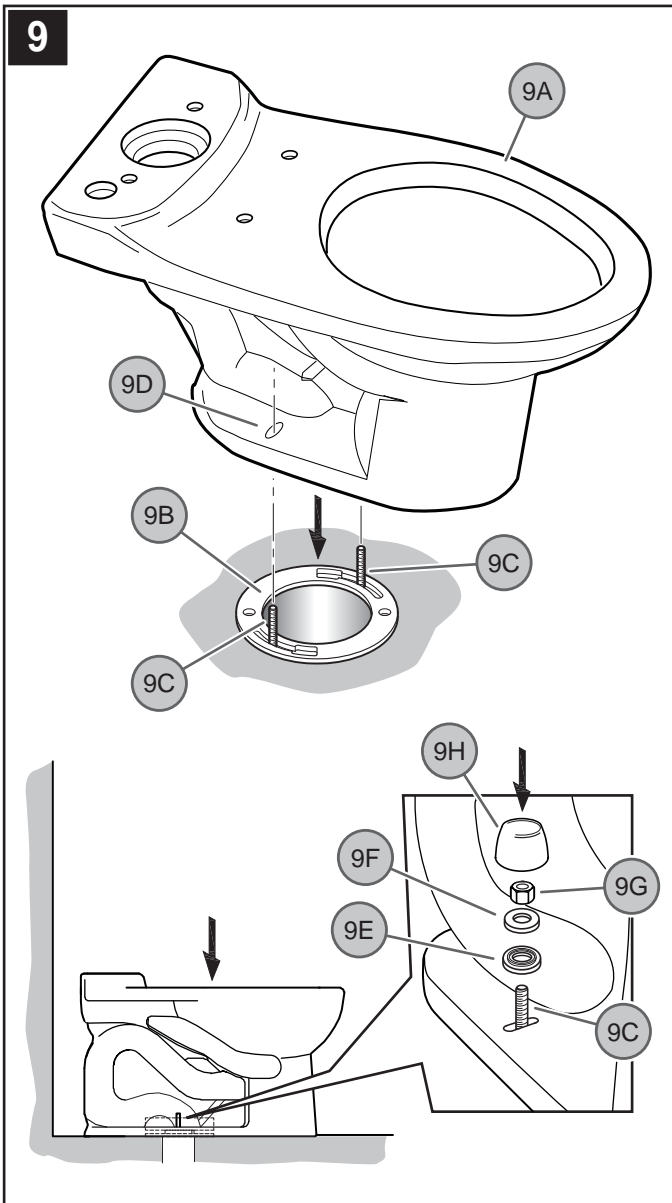

**9 TOILET BOWL INSTALLATION**

A. Place Toilet's Base (9A) onto Waste Outlet Hole (9B) with Tee Bolts (9C) passing through Fixing Holes (9D).

B. Place the Plastic Washer (9E) and Metal Washer (9F) onto Tee Bolts (9C). Secure by tightening the Mounting Nuts (9G) on to the Tee Bolts.

**Do not over tighten!**

Snap on Plastic Caps (9H) over bolts and nut as shown.

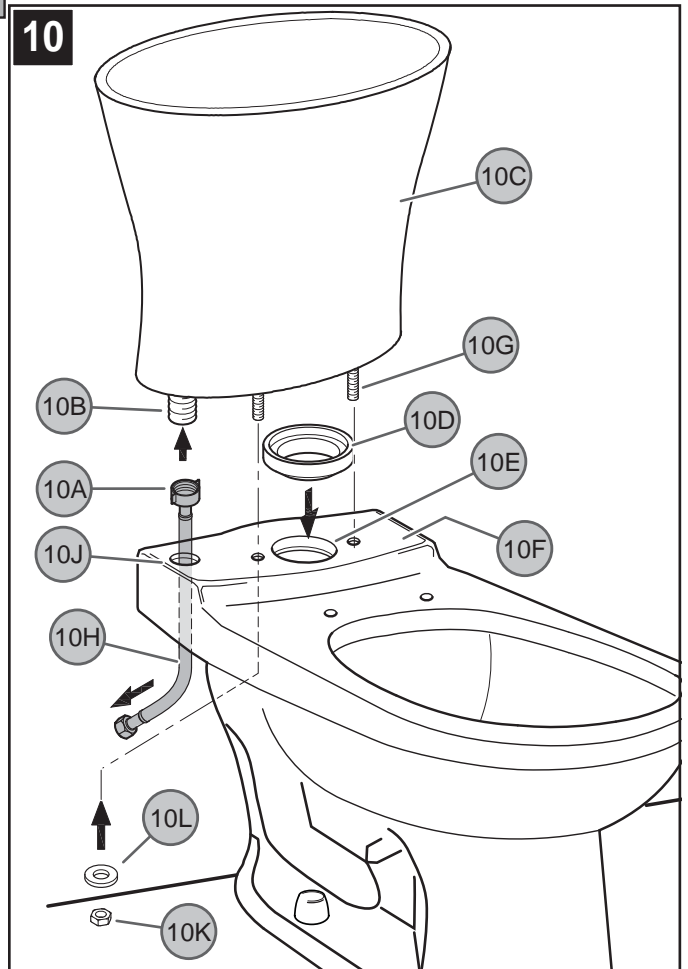

**10 TANK INSTALLATION**

The tank comes pre-installed with flushing mechanism. Attach Large Hose Nut (10A) to Fill Valve Shank (10B) located on bottom of Tank (10C). Insert Rubber Gasket (10D) into Water Inlet Hole (10E) on top of Bowl Shelf (10F) and align Brass Bolts (10G) and insert Hose (10H) through corresponding Shelf Holes (10J). From underneath bowl, screw Locking Nuts (10K) and Washer (10L) onto Brass Bolts (10G) and tighten.

**Do not over tighten!**

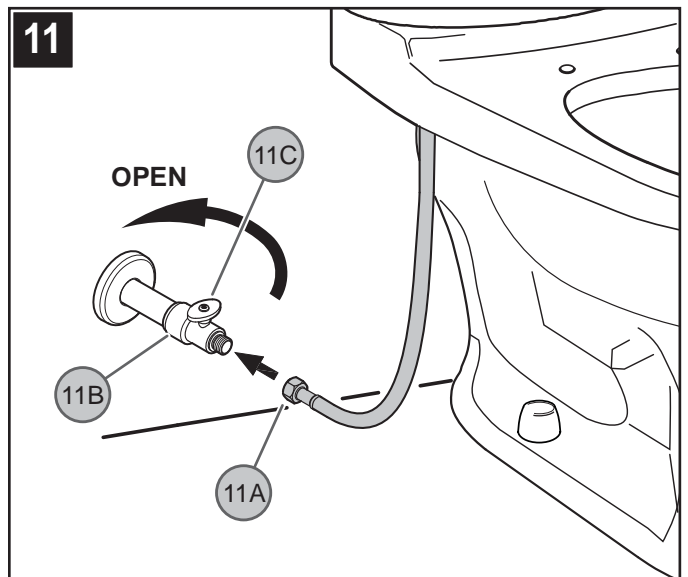

**11 WATER SUPPLY CONNECTION**

Connect Short Hose Nut (11A) onto Water Supply Valve (11B). Turn on Water Supply Valve (11B) by turning Handle (11C) counterclockwise.

**12 INTERNAL PLUMBING**

Tank comes pre-installed with flushing mechanism. (Some adjustments may be necessary).

**13 UNIT START UP**

Turn on Main Water Supply Valve and check for leaks.

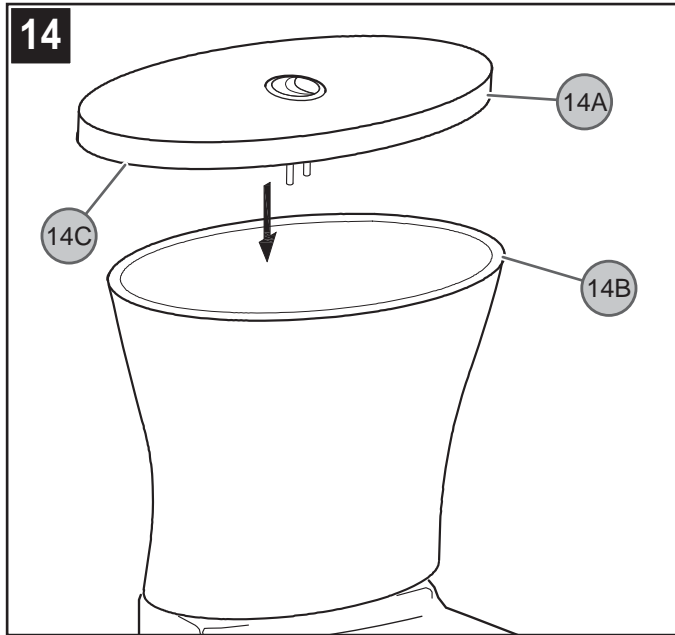

**14 TANK LID INSTALLATION**

Place Tank Lid (14A) on top of Tank (14B). Be sure Lid Lip (14C) covers the top of Tank (14B).

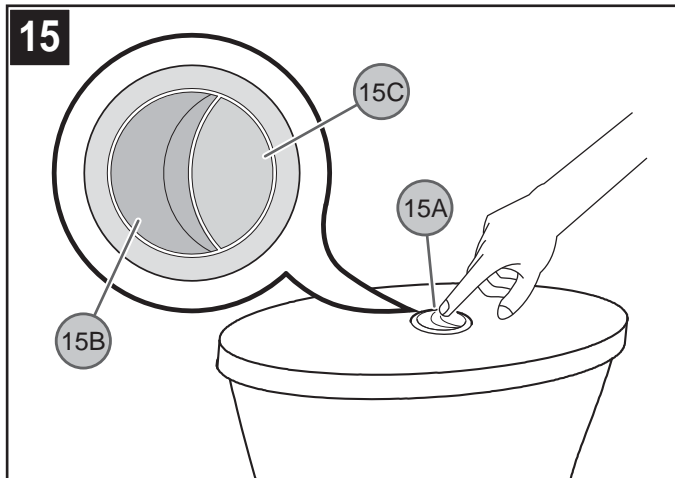

**15 FLUSHING**

Press Flush Button (15A) to activate flushing mechanism. Flushing Button (15A) comes with Full Flush (15B) and Reduced Flush (15C). Check for leaks above and below the toilet.

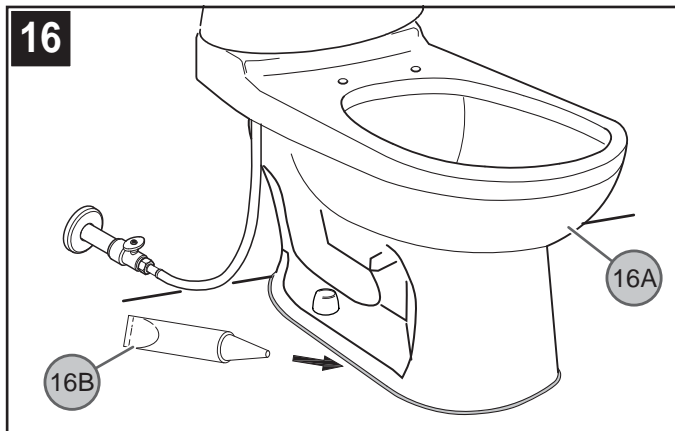

**16 SECURING TOILET BOWL**

Secure Toilet Bowl (16A) to the floor surface by placing a bead of sealant around Toilet Bowl Base (16B). (Sealant not included). Please follow manufacturer's instructions when using sealant.

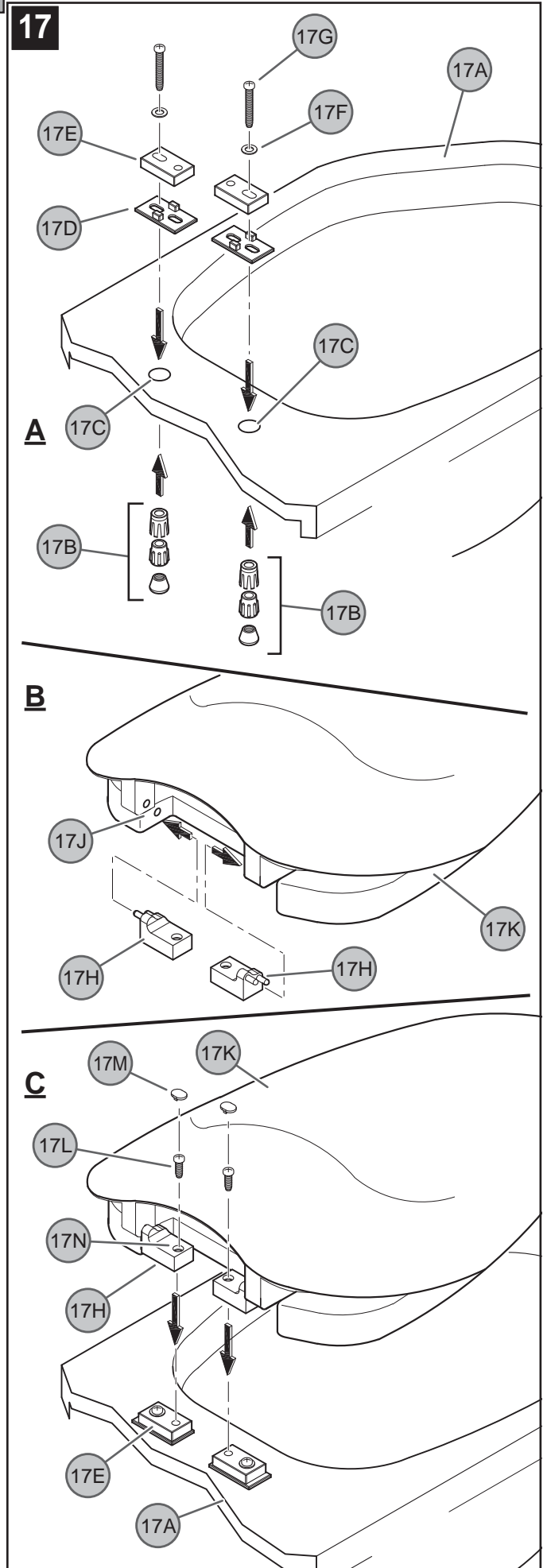

## **17 TOILET SEAT COVER INSTALLATION**

**A.** From below Toilet Bowl (17A), insert Anchors (17B) into Seat Post Holes (17C). From above Toilet Bowl (17A), place Rubber Plates (17D) and Adapters (17E) over Seat Post Holes (17C). Place Washers (17F) over Adapters (17E) and secure with Long Screws (17G) as shown.

**B.** Insert Hinges (17H) into Seat Holes (17J) as shown.

**C.** Attach Seat (17K) to Toilet Bowl (17A) by placing Hinges (17H) over Adapters (17E). Secure Seat (17K) by tightening Screws (17L). Insert Covers (17M) into Hinges Holes (17N) as shown.

## **MAINTENANCE & CARE**

### **DISASSEMBLY:**

1. Replacement parts may be available at the store where you purchased your toilet.
2. When replacement parts are not available, please write or call Price Pfister Consumer Service.
3. **Always turn off water and relieve pressure before working on your toilet.**

### **CARE:**

#### **Cleaning Instructions:**

Use only a soft damp cloth or sponge to clean and shine. Use mild detergent, liquid dish washing soap or warm water for cleaning. Read the cleaner product label before using. Use of polish, detergents, abrasive cleaners, organic solvents or acid may cause damage. The use of in-tank cleaners or products containing calcium hypochlorite can damage fittings in the tank. Use of other than a soft damp cloth or sponge will nullify our warranty!

#### **Special Trim:**



For more information about the installation or care and warranty information, please contact your local Black & Decker HHI representative in your country or visit [www.pricepfister.com/international](http://www.pricepfister.com/international)

Le agradecemos su compra de este producto de Price Pfister. Todos los productos Price Pfister han sido diseñados y probados cuidadosamente en la fábrica para que usen por largo tiempo sin problemas bajo condiciones normales. Este producto puede ser instalado fácilmente utilizando las herramientas básicas y siguiendo las instrucciones ilustradas.

**1 ANTES DE CONTINUAR**

**⚠ ADVERTENCIA:** Este producto se entrega completo para su instalación. Lea todas las instrucciones antes de continuar. Si tiene alguna duda acerca de la instalación de este producto, ¡Price Pfister le recomienda ponerse en contacto con un profesional! Este producto debe instalarse de acuerdo con todos los códigos locales y estatales de edificación y plomería. **¡Este producto es pesado y frágil; ¡tenga mucho cuidado con todas las piezas!**

**2 CIERRE EL SUMINISTRO DE AGUA**

Localice las entradas principales de suministro de agua y cierre las válvulas de suministro. Estas válvulas se encuentran generalmente cerca del medidor de agua. Si está reemplazando un inodoro viejo, retire el inodoro y el anillo de cera del piso y limpie bien la superficie del piso.

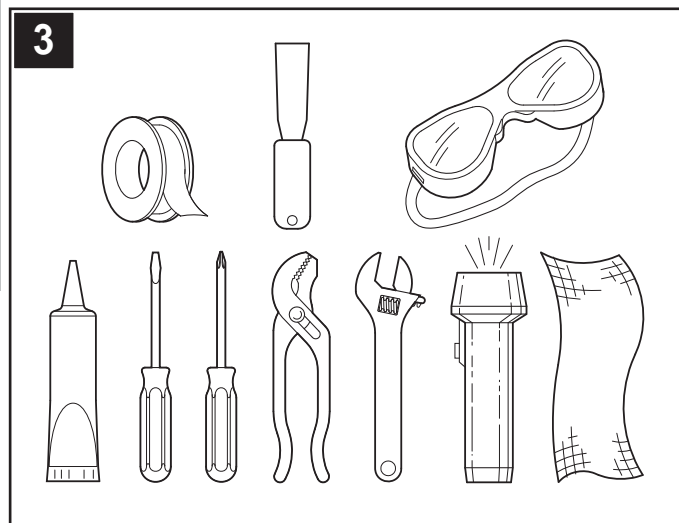

**3 HERRAMIENTAS RECOMENDADAS**

- Cinta para plomería de FTFE
- Espátula
- Antojos de seguridad
- Sellante
- Destornillador plano
- Destornillador Phillips
- Pinzas
- Llave ajustable
- Linterna
- Paño de limpieza

Su instalación puede requerir otras herramientas más.

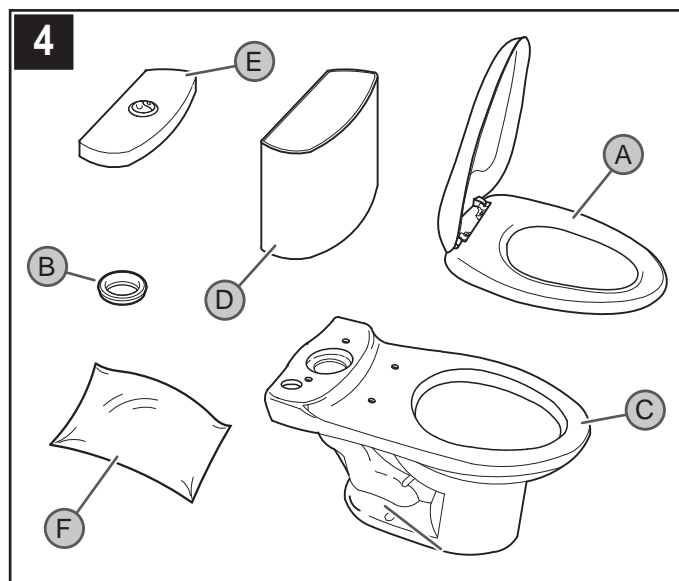

**4 CONTENIDO DE LA CAJA**

- A Tapa del asiento
- B Anillo de cera
- C Taza del inodoro
- D Tanque
- E Tanque del inodoro
- F Ferrería (Válvula de suministro, Brida, Manguera, Empacadora de goma, [pernos en forma de "T" (2), tuercas (2), arandelas (2), arandelas de plástico (2), casquillo decorativo (2)], [pernos de bronce (2), tuercas de bronce (2), arandelas (2)])

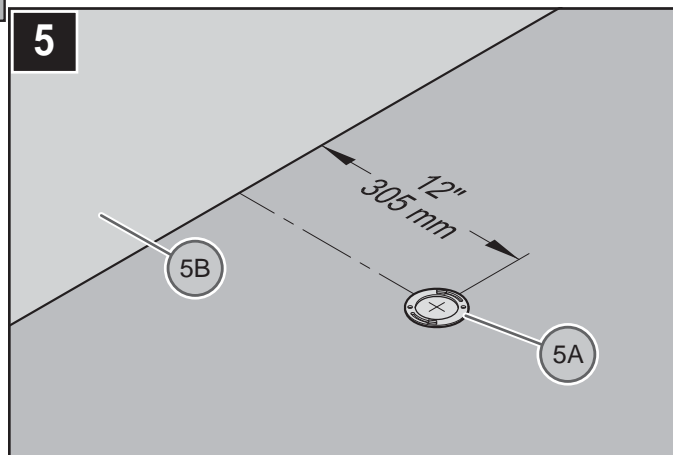

**5 INSPECCIÓN DEL ÁREA DE TRABAJO**

Compruebe que la abertura de la tubería de desagüe esté a 305 mm (12 pulg.) (5A) de la pared terminada (5B).

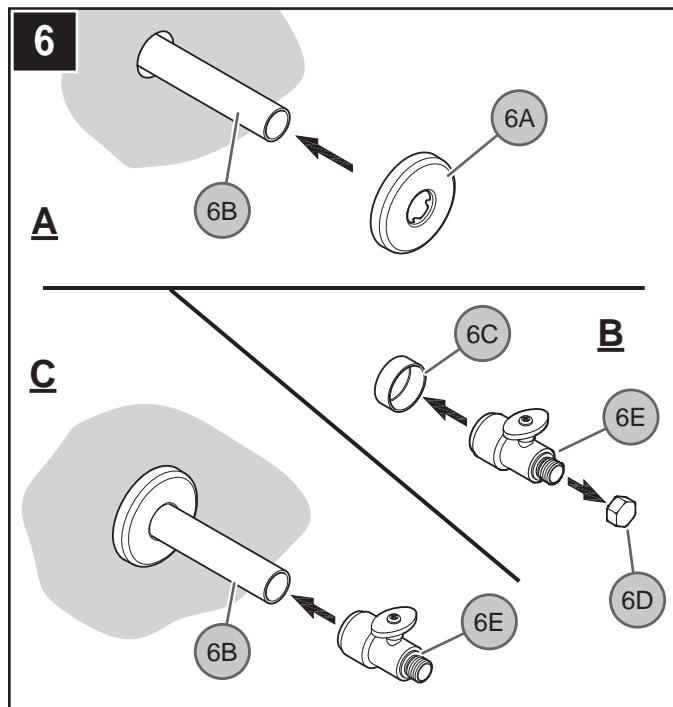

**6 INSTALACIÓN DE LA VÁLVULA DE SUMINISTRO DE AGUA**

- A. Deslice la brida (6A) a través de la tubería de suministro de agua (6B) hasta que esté firme contra la pared.
- B. Quite la manga (6C) y la tuerca protectora (6D) de la válvula de suministro (6E).
- C. Introduzca la válvula de suministro (6E) dentro de la tubería de suministro de agua (6B) hasta que el extremo de la tubería quede al ras dentro de la válvula de suministro (6E).

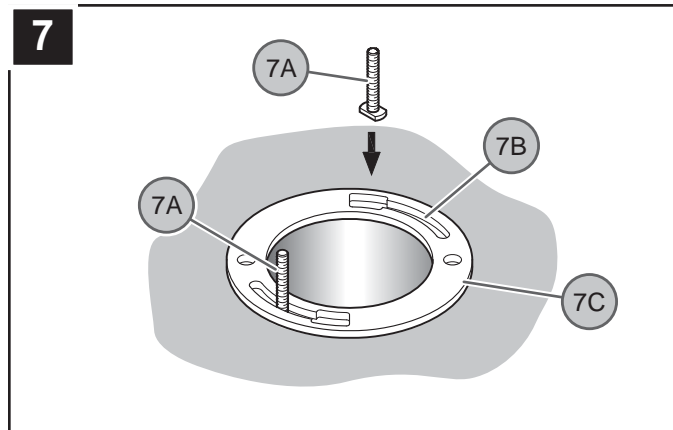

**7 PREPARACIÓN ORIFICIO DE SALIDA DE DESAGÜE**

Coloque y alinee los pernos en forma de "T" (7A) dentro de las ranuras de la brida (7B) situadas en la brida de piso (7C) del orificio de salida de desagüe, en la forma ilustrada.

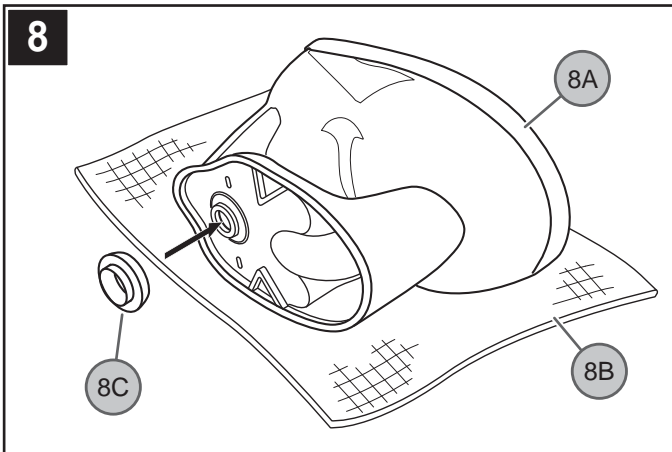

**8 INSTALACIÓN DEL SELLO DE CERA**

Cuidadosamente dé vuelta al inodoro (8A) sobre una superficie segura y acolchada (8B). Coloque firmemente el sello de cera (8C) en la salida de la taza del inodoro.

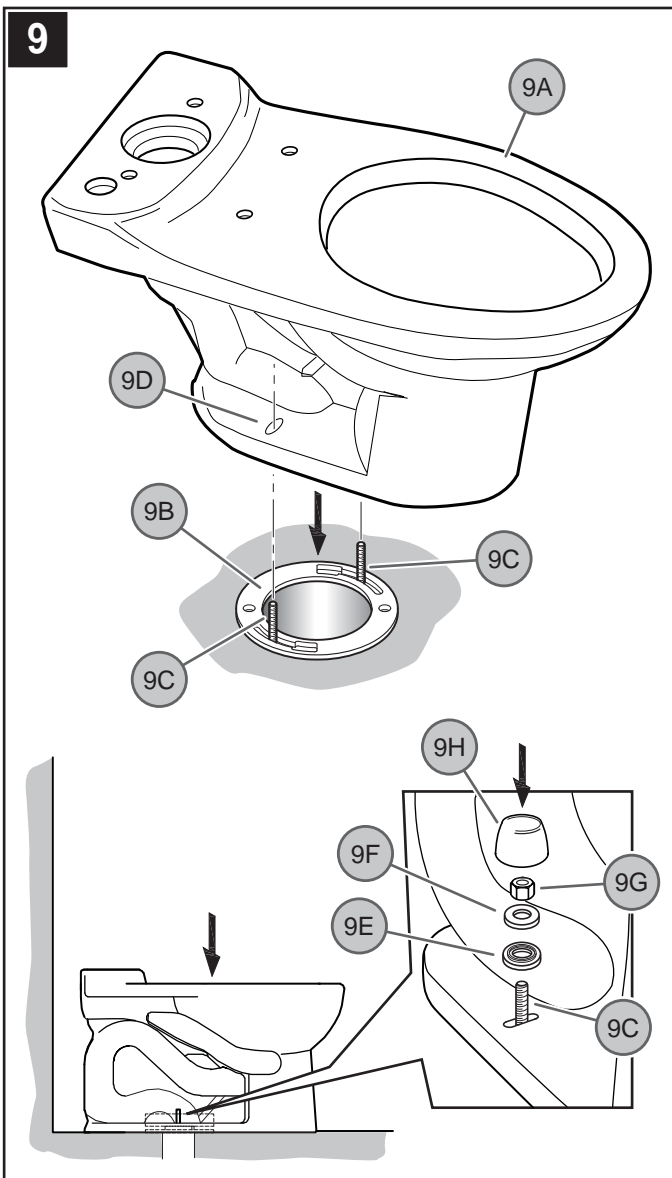

**9 INSTALACIÓN DE TAZA DEL INODORO**

A. Coloque la base del inodoro (9A) sobre el orificio de salida del desagüe (9B) pasando los pernos en forma de "T" (9C) a través de los orificios de fijación (9D).

B. Coloque la arandela de plástico (9E) y la arandela metálica (9F) sobre los pernos en forma de "T" (9C). Fije apretando las tuercas de montaje (9G) en los pernos en forma de "T"

¡No las ajuste demasiado!

Coloque a presión las tapas plásticas (9H) sobre los pernos y las tuercas, como se ilustra.

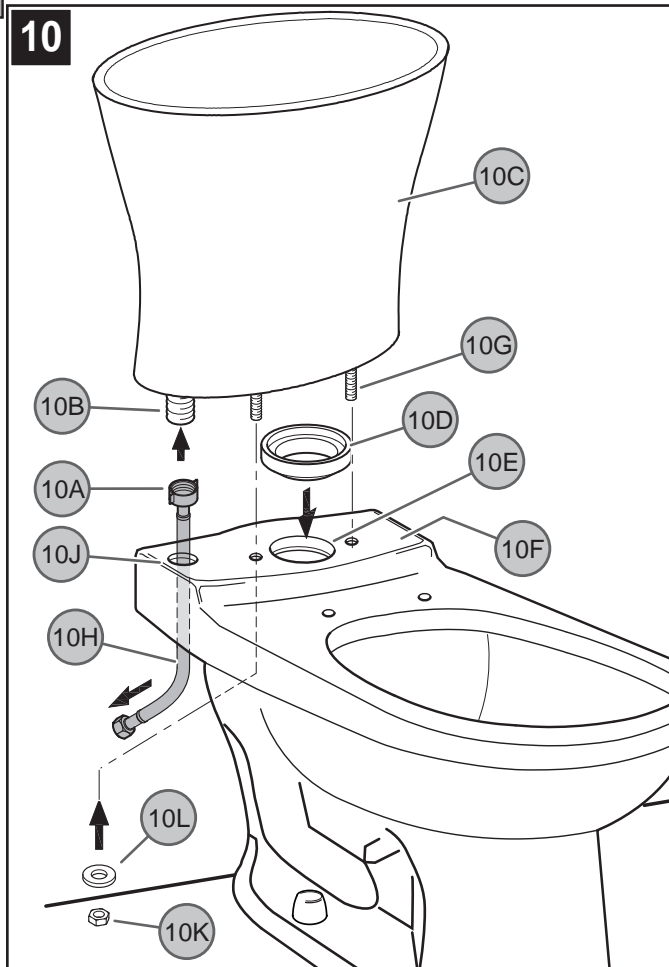

**10 INSTALACIÓN DEL TANQUE**

El tanque ya viene con el mecanismo de descarga instalado. Conecte la tuerca de la manguera larga (10A) a la espiga de descarga (10B) situada en la parte inferior del tanque (10C). Introduzca la empacadora de goma (10D) al orificio grande (10E) en el extremo superior del estante de la taza (10F). Coloque el tanque (10C) sobre el estante de la taza (10F) y alinee los pernos de bronce (10G) e inserte la manguera (10H) a través de los orificios correspondientes en el estante (10J). Desde debajo de la taza, atornille las tuercas de retención (10K) en los pernos de bronce (10L) y apriételas los pernos de bronce (10G).

¡No las apriete demasiado!

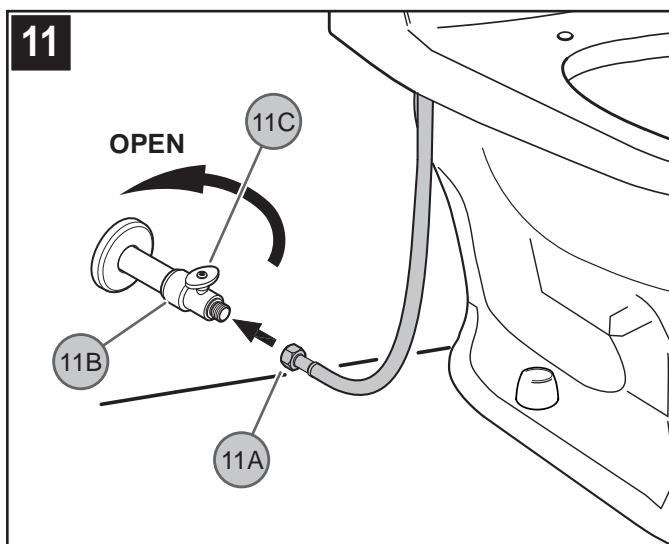

**11 CONEXIÓN DEL SUMINISTRO DE AGUA**

Conecte la tuerca de la manguera corta (11A) en la válvula de suministro de agua (11B). Abra la válvula de suministro de agua (11B) girando la manija (11C) hacia la izquierda.

**12 PLOMERÍA INTERNA**

El tanque ya viene con el mecanismo de descarga instalado. (Puede ser necesario hacer algunos ajustes).

**13 FUNCIONAMIENTO INICIAL DE LA UNIDAD**

Abra la válvula de agua principal y compruebe que no haya fugas.

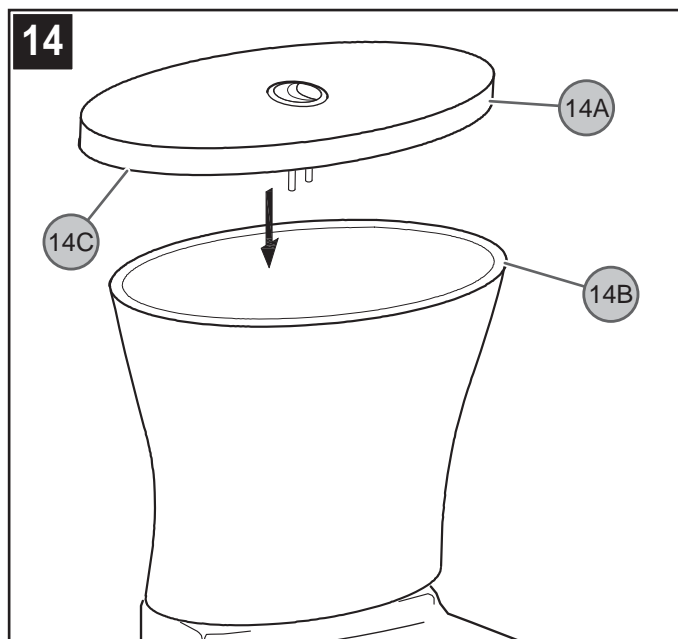

**14 INSTALACIÓN DE LA TAPA DEL TANQUE**

Coloque la tapa del tanque (14A) sobre el tanque (14B). Asegúrese de que el borde de la tapa (14C) cubra el extremo superior del tanque (14B).

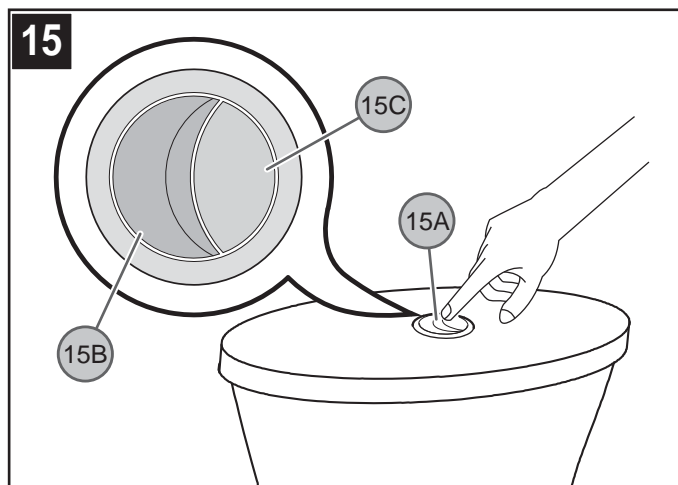

**15 DESCARGA**

Presione el botón de descarga (15A) para activar el mecanismo de descarga. El botón de descarga (15A) tiene una posición de descarga fuerte (15B) y otra de descarga suave (15C). Verifique que no hay fugas por abajo y arriba del inodoro.

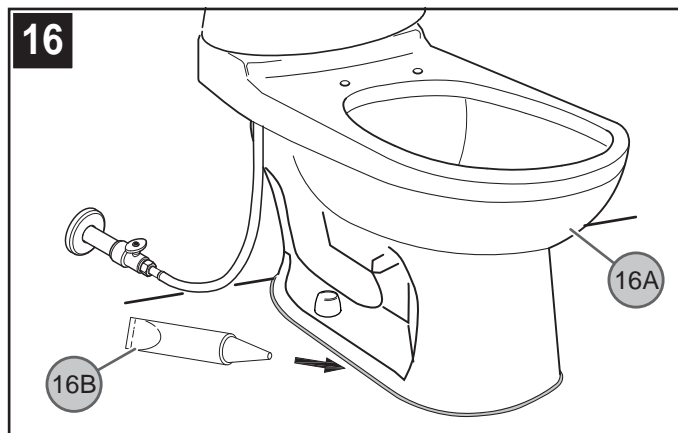

**16 CÓMO FIJAR LA TAZA DEL INODORO**

Para fijar la taza del inodoro (16A) a la superficie del piso, coloque un cordón de sellador alrededor de la base de la taza del inodoro (16B). (El sellador no está incluido). Siga las instrucciones del fabricante cuando use el sellador.

**17**

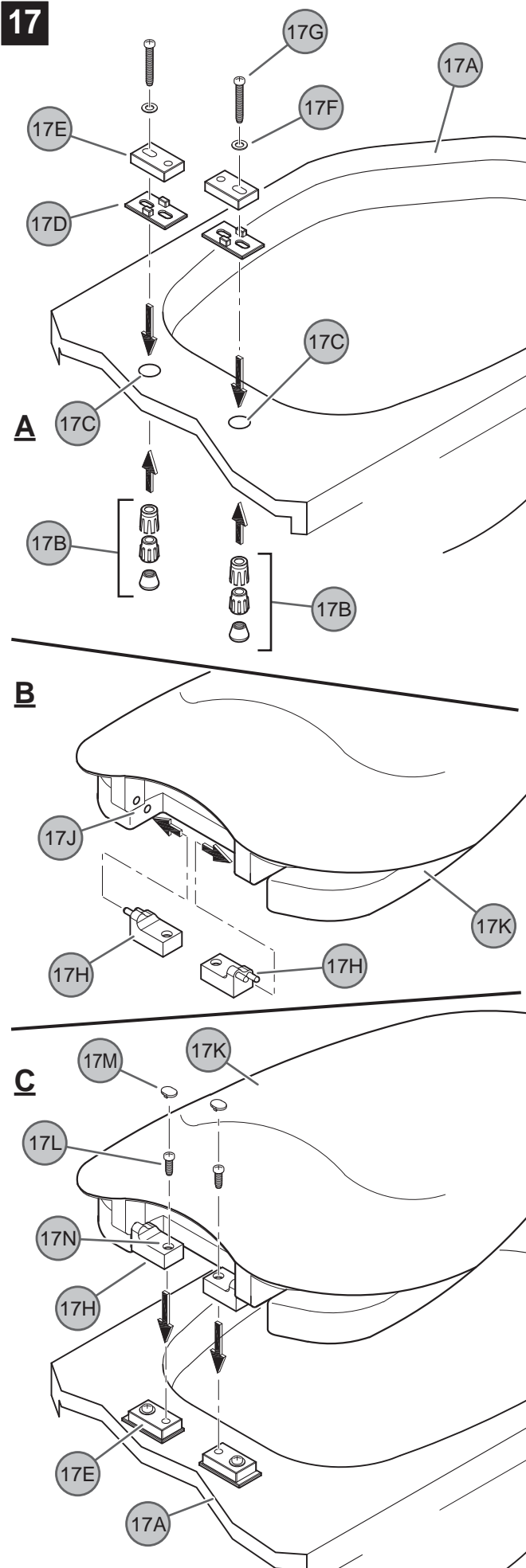

**17 INSTALACIÓN DE LA TAPA DEL ASIENTO DEL INODORO**

**A.** De debajo del inodoro (17A) inserte las anclas (17B) en los agujeros del aro (17C). Sobre el inodoro (17A), coloque las placas de goma (17D) y los adaptadores (17E) sobre los agujeros del borde (17C). Coloque las arandelas (17F) sobre los adaptadores (17E) y asegúrelas con los tornillos largos (17G), tal como se muestra.

**B.** Inserte las bisagras (17H) en los agujeros del asiento (17J), tal como se muestra.

**C.** Ajuste el asiento (17K) al inodoro (17A) colocando las bisagras (17H) sobre los adaptadores (17E). Asegure el asiento (17K) apretando los tornillos (17L). Inserte las cubiertas (17M) en los agujeros de las bisagras (17N), tal como se muestra.

**CUIDADO Y MANTENIMIENTO****DESARMADO:**

1. Las piezas de repuesto pueden comprarse en la tienda donde compró el inodoro.
2. Cuando no encuentre piezas de repuesto, escriba o llame al Servicio de Atención al Consumidor de Price Pfister.
3. **Cierre siempre el agua y libere la presión antes de comenzar a trabajar en el inodoro.**

**CUIDADO:****Instrucciones para la limpieza:**

Use sólo un paño suave y húmedo o una esponja para limpiar y hacer brillar el inodoro. Use detergente suave, jabón para lavaplatos líquido o agua tibia para la limpieza. Lea la etiqueta del producto limpiador antes de usarlo. El empleo de abrillantadores, detergentes, limpiadores abrasivos, disolventes orgánicos o ácidos puede dañar el inodoro. El empleo de limpiadores que permanecen dentro del tanque o productos que contengan hipoclorito de calcio puede dañar las piezas de conexión que se encuentran dentro del tanque. ¡El uso de cualquier otro elemento distinto a un paño húmedo y suave o una esponja anulará nuestra garantía!

**Acabado especial:**

Los acabados que contengan porcelana u otras sustancias similares son como joyas finas y deben limpiarse solamente con agua tibia. ¡La instalación de dicho acabado corre por cuenta y riesgo del usuario!



Para más información sobre la información de la instalación o del cuidado y de la garantía, entre en contacto con por favor su representante local de Black & Decker HHI en su país o visite [www.pricepfister.com/international](http://www.pricepfister.com/international).

Merci d'avoir acheté ce produit Price Pfister. Tous les produits Price Pfister sont conçus soigneusement et testés en usine afin d'offrir pendant longtemps une utilisation sans tracas dans des conditions normales. Ce produit est simple à installer à l'aide des outils de base et de nos instructions d'installation illustrées.

### 1 AVANT DE PROCÉDER

**AVERTISSEMENT :** Ce produit est livré avec tout l'équipement nécessaire à l'installation. Veuillez lire attentivement toutes les instructions avant de commencer. Price Pfister recommande de faire appel à un professionnel si vous êtes incertain à propos de l'installation de ce produit! Ce produit doit être installé en respect des codes du bâtiment et de plomberie locaux et provinciaux. **Ce produit est massif et fragile, veuillez faire très attention avec toutes les pièces!**

### 2 FERMETURE DE L'ALIMENTATION EN EAU

Situez les prises d'entrée principales d'alimentation en eau et fermez les robinets d'alimentation. Ces robinets d'alimentation sont habituellement situés près du compteur d'eau. Si vous remplacez une toilette, retirez la vieille toilette et le joint de cire du plancher et nettoyez bien la surface du plancher.

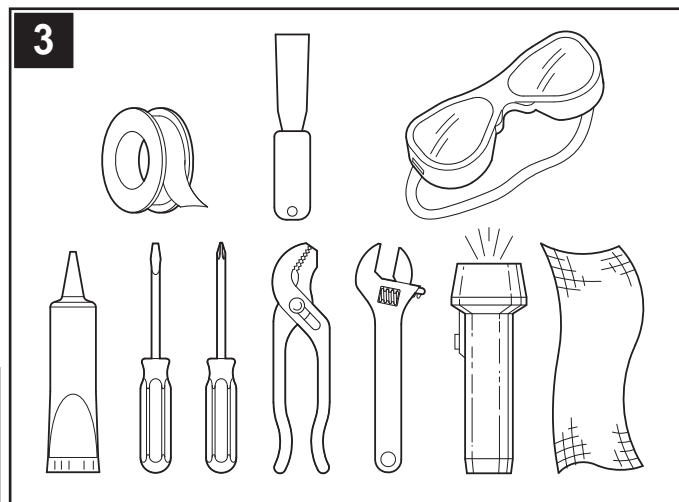

### 3 OUTILS RECOMMANDÉS

- Ruban de plomberie FTFE
- Spatula
- Lunettes de sûreté
- Mastic
- Tournevis pour écrou à fentes
- Tournevis cruciforme
- Pincettes
- Clé réglable
- Lampe-torche
- Chiffon

D'autres outils peuvent être nécessaires selon l'installation.

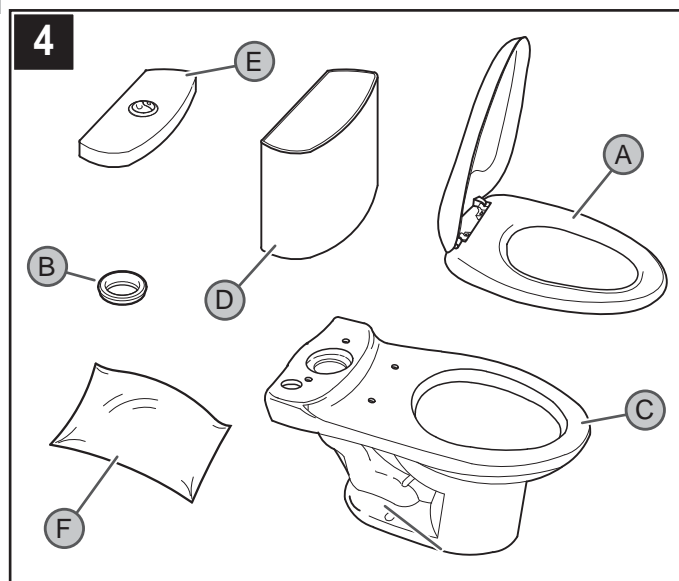

### 4 CONTENU DE LA BOÎTE

- A Couverture de siège
- B Joint de cire
- C Cuve de toilette
- D Réservoir
- E Réservoir de toilette
- F Quincaillerie (Valve d'alimentation, Bride, Tuyau, Garniture en caoutchouc, [boulons en T (2), écrous (2), rondelles (2), rondelle en plastique (2), chapeau décoratif (2)], [boulons en laiton (2), écrous en laiton (2), rondelles (2)])

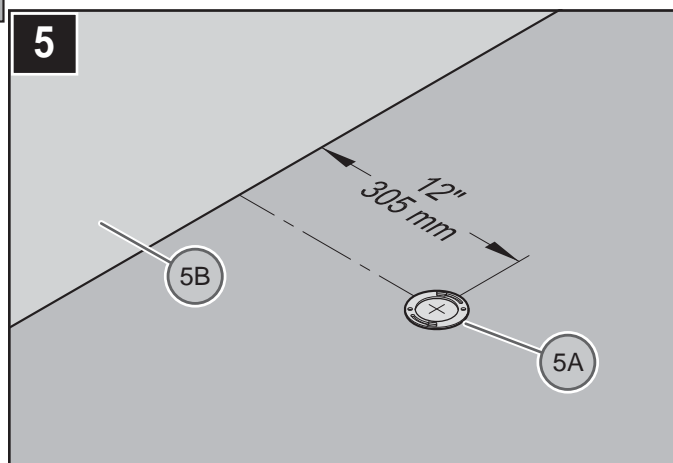

### 5 CONTRÔLE DE LA ZONE DE TRAVAIL

Assurez-vous que le trou de sortie au plancher est soit à 12 po. (305 mm) (5A) du mur fini (5B).

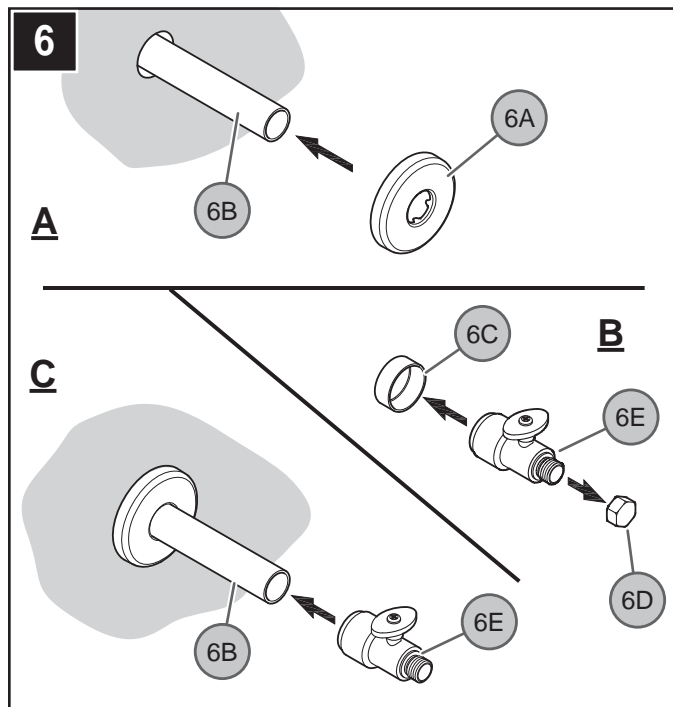

### 6 INSTALLATION DU ROBINET D'ALIMENTATION EN EAU

- A. Faites glisser la bride (6A) dans le tuyau d'alimentation en eau (6B) jusqu'à ce qu'elle affleure le mur.
- B. Enlevez la douille (6C) et l'écrou protecteur (6D) de la valve d'alimentation (6E).
- C. Insérez le valve d'alimentation (6E) sur la conduite d'alimentation en eau (6B) jusqu'à ce que l'extrémité de la conduite soit bien appuyé à l'intérieur du rvalve d'alimentation (6E).

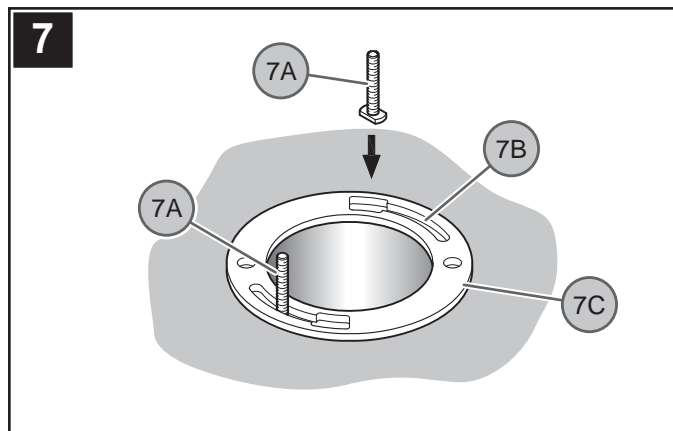

### 7 PRÉPARATION DU TROU DE SORTIE DES EAUX USÉES

Placez et alignez les boulons en T (7A) dans les rainures de bride (7B) situées sur la bride de plancher (7C) du trou de sortie des eaux usées comme il est illustré.

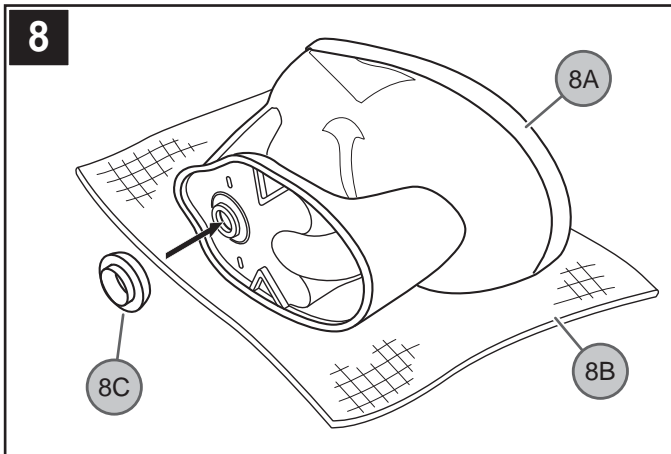

### 8 INSTALLATION DU TIMBRE DE CIRE

Tournez soigneusement la toilette (8A) latérale. Sur une surface rembourrée (8B). Placez le joint d'étanchéité en cire (8C) fermement sur la sortie de la cuve de toilette.

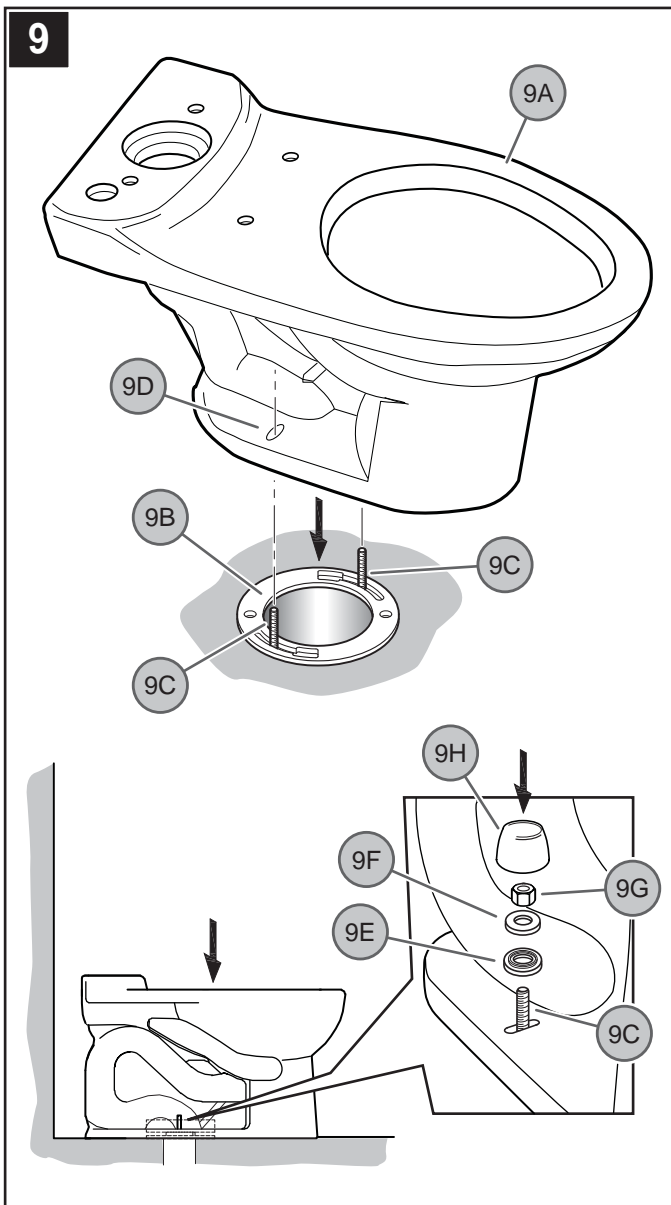

### 9 INSTALLATION DE LA CUVETTE DE TOILETTE

A. Placez la base de la toilette (9A) sur le trou de sortie des eaux usées (9B) avec les boulons en T (9C) passés dans les trous de fixation (9D).

B. Placez la rondelle de plastic (9E) et la rondelle de métal (9F) sur les boulons en T (9C). Serrez les écrous de montage (9G) sur les boulons en T.

**Mise en garde : ne serrez pas trop les vis!**

Embarquant les couvercles en plastic (9H) sur les boulons et les écrous tel que montré.

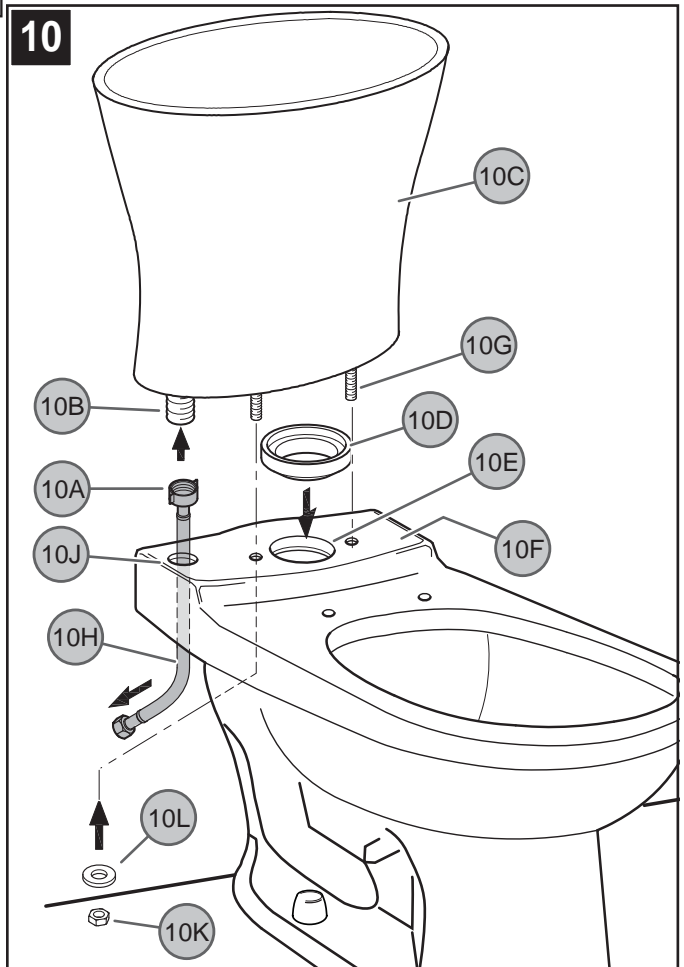

### 10 INSTALLATION DU RÉSERVOIR

Le réservoir est livré préassemblé avec le mécanisme de chasse d'eau. Fixez l'écrou de la longue conduite (10A) à la tige de la chasse d'eau (10B) située le fond de le réservoir (10C). Insérez le joint d'étanchéité en caoutchouc (10D) dans le grand trou (10E) au-dessus de la tablette de la cuvette (10F). Placez le réservoir (10C) sur le dessus de la tablette de la cuvette (10F) et alignez les boulons en laiton (10G) et insérez le tuyau (10H) à travers les trous de la tablette (10J). À partir du dessous de la cuvette, vissez les écrous de blocage (10K) sur les boulons en laiton (10L) et serrez sur les boulons en laiton (10G).

**Ne serrez pas trop!**

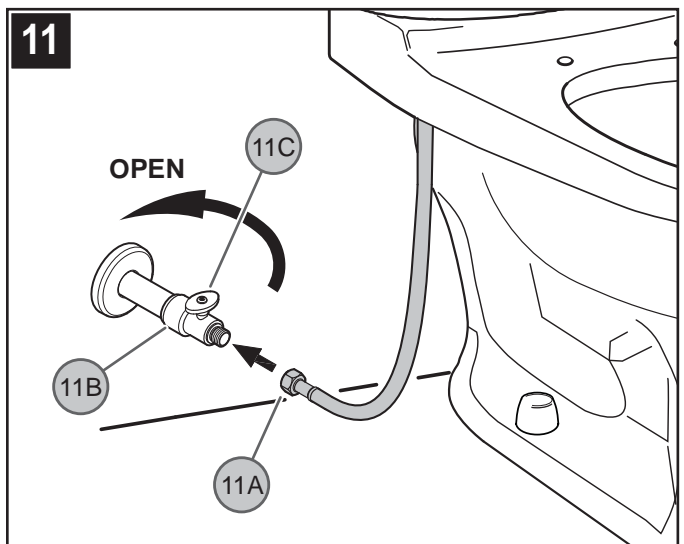

### 11 CONNEXION DE LA CONDUITE D'ALIMENTATION EN EAU

Raccordez l'écrou de la petite conduite (11A) sur le robinet d'alimentation en eau (11B). Ouvrez le robinet d'alimentation en eau (11B) en tournant la poignée (11C) dans le sens antihoraire.

### 12 PLOMBERIE INTERNE

Le réservoir est livré préassemblé avec le mécanisme de chasse d'eau. (Certains ajustements peuvent être requis).

**13 MISE EN MARCHÉ DE L'UNITÉ**

Ouvrez le robinet d'alimentation en eau principale et vérifiez s'il y a des fuites.

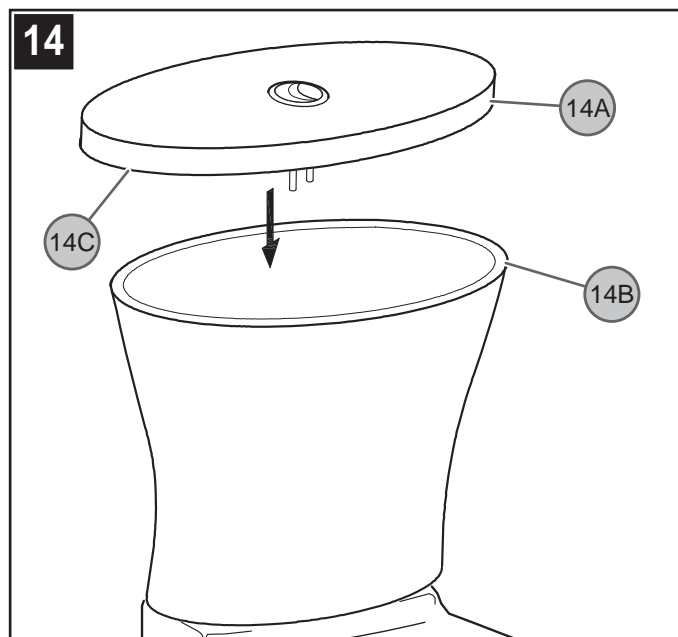
**14 INSTALLATION DU COUVERCLE DU RÉSERVOIR**

Placez le couvercle du réservoir (14A) sur le dessus du réservoir (14B). Assurez-vous que la bordure du couvercle (14C) recouvre le dessus du réservoir (14B).

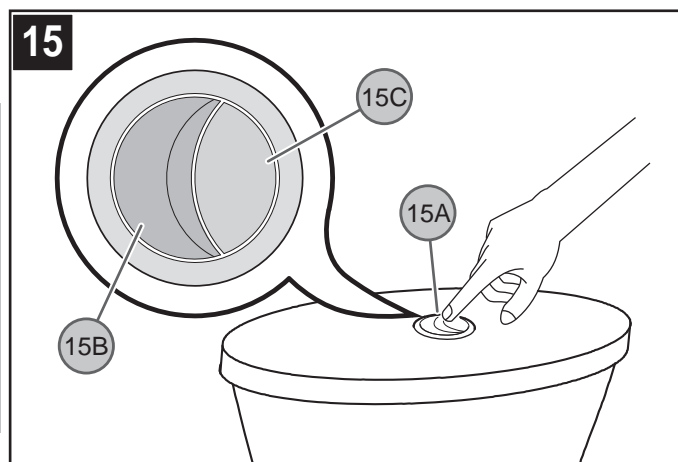
**15 CHASSE D'EAU**

Appuyez sur le bouton de la chasse d'eau (15A) pour activer le mécanisme. Le bouton de la chasse d'eau (15A) est livré en deux mode, fort (15B) ou léger (15C). Vérifier le dessus et le dessous du lavabo pour voir s'il y a des fuites.

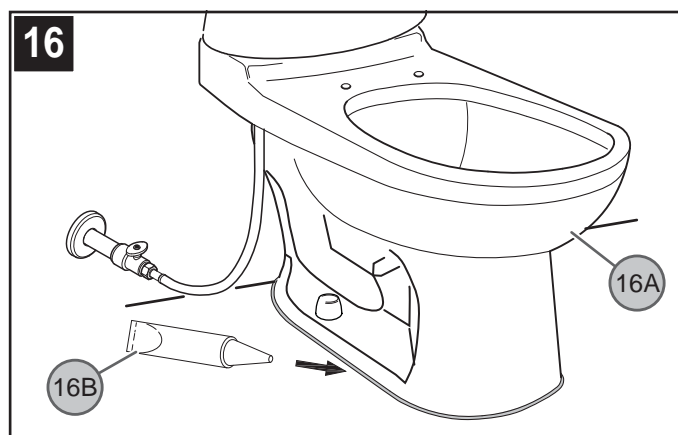
**16 FIXATION DE LA CUVETTE DE TOILETTE**

Fixez la cuvette de toilette (16A) à la surface du plancher en plaçant un cordon de produit de scellement autour de la base de la cuvette de toilette (16B). (Produit de scellement non inclus). Veuillez vérifier les instructions du fabricant au moment d'utiliser un produit de scellement.

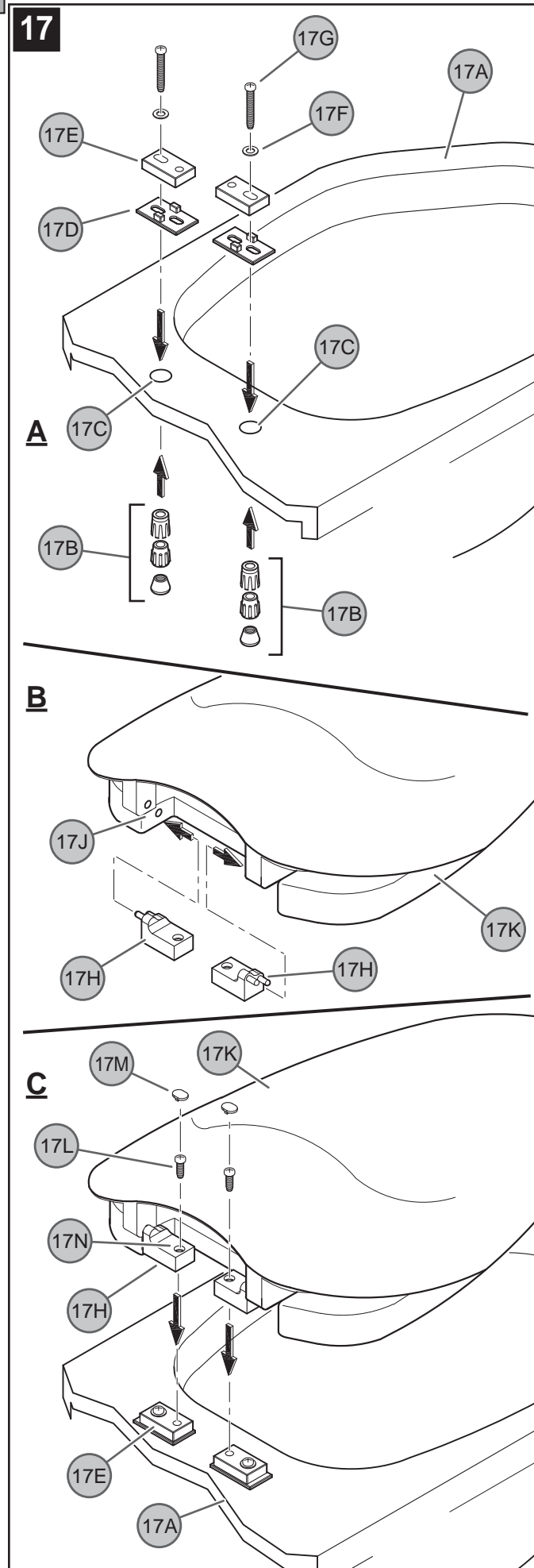
**17**

**17 INSTALLATION DU COUVERCLE DU SIÈGE DE TOILETTE**

A. De dessous de toilette (17A) insérez les ancrés (17B) dans les trous de la bordure (17C). De au-dessus de toilette (17A), placez les plats en caoutchouc (17D) et les adaptateurs (17E) au-dessus des trous de la bordure (17C). Placez les rondelles (17F) au-dessus des adaptateurs (17E) et les fixez avec les longues vis (17G), comme il est montré.

B. Insérez les charnières (17H) dans les trous de siège (17J), comme il est montré.

C. Ajustez le siège (17K) dans la cuvette de toilette (17A) en plaçant les charnières (17H) au-dessus des adaptateurs (17E). Fixez le siège (17K) en serrant les vis (17L). Insérez les couvertures (17M) dans les trous de charnières (17N), comme il est montré.

**ENTRETIEN ET SOINS****DÉSASSEMBLAGE :**

1. Le détaillant qui a vendu la toilette tient peut-être aussi des pièces de rechange.
2. Si les pièces de rechange ne sont pas offertes, veuillez écrire ou téléphoner au service à la clientèle de Price Pfister.
3. **Fermez l'alimentation en eau et libérez la pression avant de travailler sur la toilette.**

**SOINS :****Instructions de nettoyage :**

N'utilisez qu'un chiffon doux ou une éponge humide pour nettoyer et polir. Utilisez un détergent doux, du savon à vaisselle liquide ou de l'eau chaude pour le nettoyage. Veuillez lire l'étiquette du produit de nettoyage avant de l'utiliser. L'utilisation de produits à polir, de détergents, de nettoyants abrasifs, de solvants organiques ou d'acide peut causer des dommages. L'utilisation de nettoyants laissés à l'intérieur de la cuvette ou de produits contenant de la chlorure de chaux peut endommager les raccords du réservoir. L'utilisation d'autre chose qu'un chiffon doux ou une éponge humide annulera la garantie!

**Garniture spéciale :**

Pour les produits de garniture qui contiennent de la porcelaine, de la bijouterie de qualité ou tout autre substance similaire, n'utilisez que de l'eau tiède pour le nettoyage. L'installation de ce genre de garniture est à vos propres risques!



Pour plus d'informations sur l'information d'installation ou de soin et de garantie, entrez en contact avec votre représentant local de Black & Decker HHI dans votre pays ou visitez [www.pricepfister.com/international](http://www.pricepfister.com/international).

# VTP-E21W ■ VTP-E31W

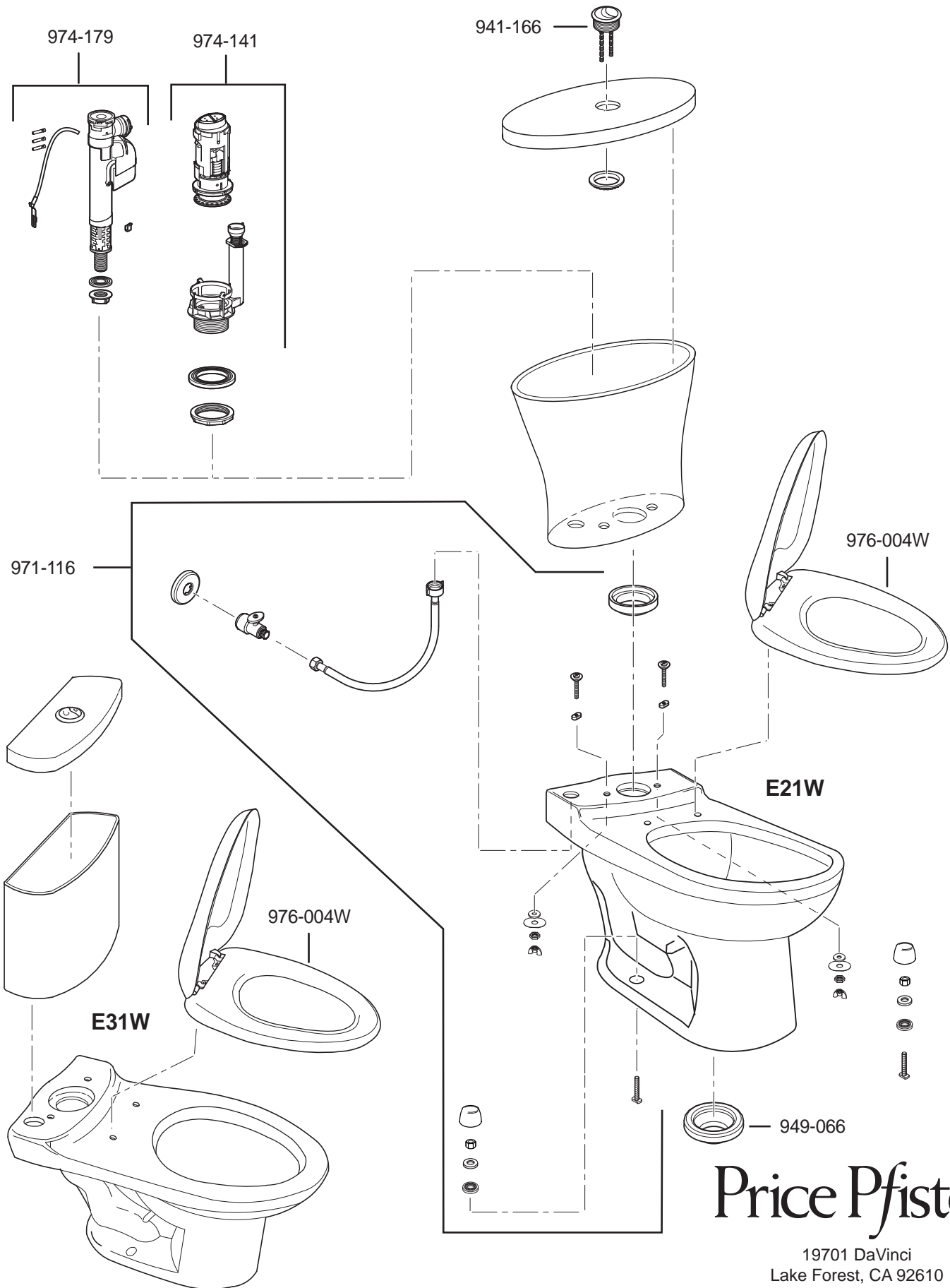

**Price Pfister**

19701 DaVinci  
Lake Forest, CA 92610

www.pricepfister.com

A **BLACK & DECKER** COMPANY